

Projecteur Dell™ M110

Guide de l'utilisateur

Remarques, Avertissements et Attention



REMARQUE : Une REMARQUE indique une information importante destinée à vous aider à mieux utiliser votre projecteur.



AVERTISSEMENT : Un AVERTISSEMENT indique un risque de dommage à l'appareil ou de perte de données si les instructions ne sont pas suivies.



ATTENTION: Un signe ATTENTION indique un risque de dommage matériel, de blessure corporelle ou de mort.

Les informations contenues dans ce document sont sujettes à modification sans préavis.

© 2012 Dell Inc. Tous droits réservés.

La copie de ces documents, sous quelque forme que ce soit, sans l'autorisation écrite de Dell Inc. est strictement interdite.

Marques utilisées dans ce texte : *Dell* et le *logo DELL* sont des marques commerciales de Dell Inc.; *DLP* et le *logo DLP* sont des marques commerciales de TEXAS INSTRUMENTS INCORPORATED; *Microsoft* et *Windows* sont des marques commerciales ou des marques déposées de Microsoft Corporation enregistrées aux Etats-Unis et/ou dans d'autres pays.

D'autres marques ou nom commerciaux peuvent être utilisés dans ce document pour faire référence aux entités se réclamant de ces marques et de ces noms ou à leurs produits. Dell Inc. dénie tout intérêt propriétaire dans les marques et les noms commerciaux autres que les siens.

Modèle M110

Mai 2012 Rév. A01

Table des matières

1	Votre projecteur Dell	6
	A propos de votre projecteur	8
2	Connexion de votre projecteur	10
	Connexion à un ordinateur	11
	Connexion d'un ordinateur avec un câble VGA	11
	Connexion d'un ordinateur avec un câble USB	12
	Connexion à un ordinateur en utilisant le dongle sans fil (en option)	13
	Connexion à un lecteur de DVD	14
	Connexion d'un lecteur de DVD à l'aide d'un câble A/V sur RCA	14
	Connexion d'un lecteur DVD avec un Câble HDMI	15
	Connexion multimédia	16
	Connexion multimédia avec une clé USB	16
	Connexion multimédia avec une carte MicroSD	17
3	Utilisation de votre projecteur	18
	Allumer votre projecteur	18
	Eteindre votre projecteur	18
	Réglage de l'image projetée	19
	Réglage de la hauteur du projecteur	19

Baisser le projecteur	19
Réglage de la Mise au point du Projecteur	20
Réglage de la taille de l'image projetée	21
Utilisation du panneau de contrôle	23
Installation des piles de la télécommande (optionnelle)	27
Rayon de fonctionnement de la télécommande	28
Utilisation du menu OSD (Affichage à l'écran)	29
SOURCE D'ENTRÉE	29
RÉGLAGE AUTO	30
MODE VIDÉO	31
VOLUME	31
ENTRÉE AUDIO	31
RÉGLAGES AVANCÉS	32
LANGUE	42
Introduction au multimédia	43
Comment configurer le type de fichier pour le multimédia avec USB	44
Comment configurer le type de fichier pour le multimédia avec MicroSD	46
Comment configurer le type de fichier pour le multimédia avec mémoire interne	48
Office Viewer pour USB, Micro SD et Mémoire interne	50
Configuration multimédia pour USB, Micro SD et Mémoire interne	51
RÉGLAGE PHOTO	51
RÉGLAGE VIDÉO	52
RÉGLAGE MUSIQUE	52
MÀJ FIRM	53

4	Guide de dépannage de votre projecteur	54
	Signaux de commande	57
5	Spécifications	58
6	Contacteur Dell	62
7	Appendice: Glossaire	63

Votre projecteur Dell

Votre projecteur est livré avec tous les éléments présentés ci-dessous. Assurez-vous que tous les éléments sont présents et contactez Dell™ si quoi que ce soit manque.

Contenu de la boîte

Cordon d'alimentation

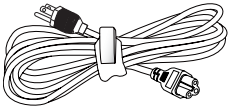

Câble universel 24 broches sur VGA

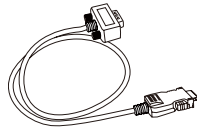

CD du guide de l'utilisateur & documentation

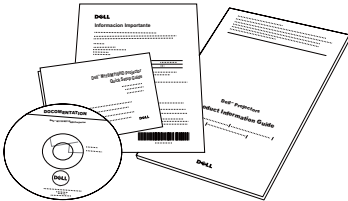

Mallette de transport

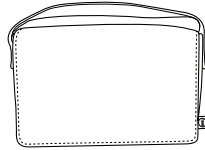

Adaptateur secteur

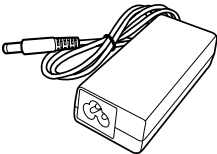

Contenu optionnel

Télécommande



Câble avec fiche de 3,5 mm A/V sur RCA

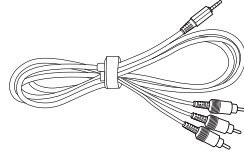

Câble HDMI de 1,2 m

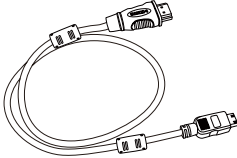

Câble A/V avec fiche de 3,5 mm

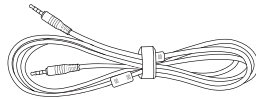

Câble USB de 1,2m (USB-A/USB-A)

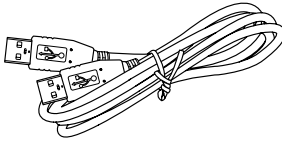

Câble sortie VGA et audio universel 24 broches

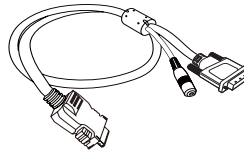

Mini-trépied

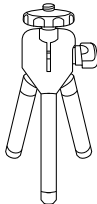

Dongle sans fil

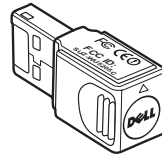

A propos de votre projecteur

Vue de dessus

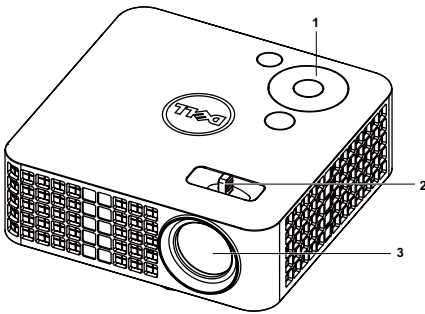

Vue de dessous

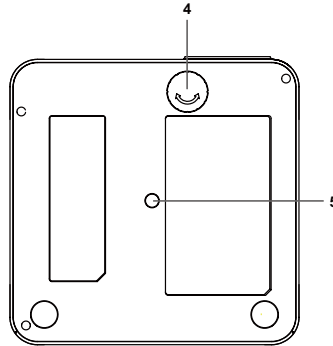

1	Panneau de contrôle
2	Bague de mise au point
3	Objectif
4	Molette de réglage d'inclinaison
5	Trou de fixation pour tripode: Insertion d'écrou 1/4"*20 UNC

AVERTISSEMENT : Instructions de sécurité

- 1 N'utilisez pas le projecteur près d'appareils susceptibles de générer beaucoup de chaleur.
- 2 N'utilisez pas le projecteur dans des endroits très poussiéreux. La poussière risque de causer une défaillance sur système et de provoquer l'arrêt automatique du projecteur.
- 3 Assurez-vous que le projecteur est installé dans un endroit bien aéré.
- 4 Ne bloquez pas les fentes de ventilation et les ouvertures du boîtier du projecteur.
- 5 Assurez-vous que le projecteur est utilisé à une température ambiante (entre 5°C et 35°C).
- 6 N'essayez pas de toucher les fentes de ventilation car elles peuvent devenir très chaudes lorsque le projecteur est allumé ou juste après qu'il ait été éteint.
- 7 Ne regardez pas dans l'objectif quand le projecteur est allumé car ceci pourrait faire mal aux yeux.

8 Ne posez aucun objet près de ou devant le projecteur et ne couvrez pas l'objectif lorsque le projecteur est allumé car la chaleur pourrait faire fondre ou même brûler l'objet en question.

9 Ne pas utiliser d'alcool pour essuyer l'objectif.

10 N'utilisez pas le projecteur sans fil près d'un pacemaker.

11 N'utilisez pas le projecteur sans fil près d'un appareil médical.

12 N'utilisez pas le projecteur sans fil près d'un four à micro-ondes.



REMARQUE :

- Kit trépied recommandé pour le projecteur (VXJN3). Pour plus d'informations, visitez le site Internet de Dell: support.dell.com.
- Pour plus d'informations, voir les *Instructions de sécurité* livrées avec votre projecteur.

2

Connexion de votre projecteur

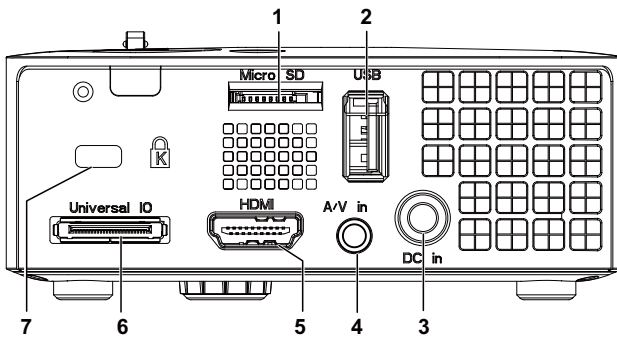

1	Fente pour carte MicroSD pour lecture multimédia (Vidéo/Audio/Photo) et prise en charge de la mise à niveau du progiciel processeur image et multimédia	5	Connecteur HDMI
2	Connecteur USB Type A pour écran USB, lecture multimédia (Vidéo/Audio/Photo), accès au support de stockage USB (mémoire flash USB/mémoire interne), mise à niveau du progiciel du projecteur et prise en charge du dongle sans fil en option et de l'application MobiShow	6	Connecteur E/S universel pour entrée VGA et sortie audio
3	Connecteur d'entrée CC	7	Fente du câble de sécurité
4	Connecteur d'entrée audio/vidéo		



AVERTISSEMENT : Avant de débiter quelque procédure que ce soit de cette section, lisez et suivez les Instructions de sécurité décrites à la page 8.

Connexion à un ordinateur

Connexion d'un ordinateur avec un câble VGA

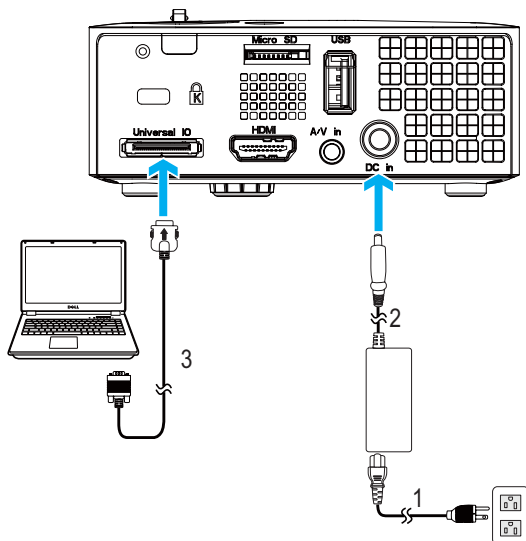

1	Cordon d'alimentation
2	Adaptateur secteur
3	Câble universel 24 broches sur VGA



REMARQUE : Seul un câble universel 24 broches sur VGA est fourni avec votre projecteur. Un câble universel 24 broches sur VGA ou un câble sortie 24 broches sur VGA et audio peut être acheté sur le site web de Dell sur www.dell.com.

Connexion d'un ordinateur avec un câble USB

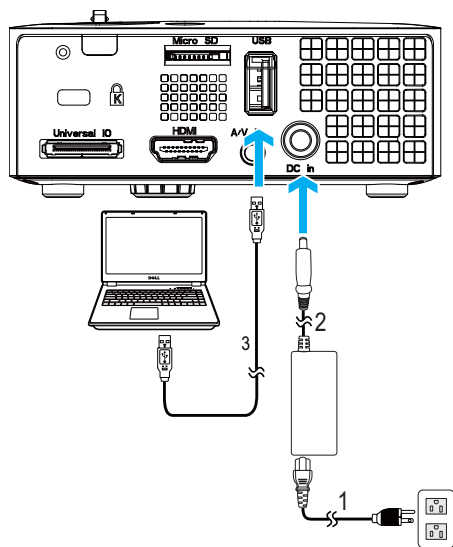

1	Cordon d'alimentation
2	Adaptateur secteur
3	Câble USB-A/USB-A



REMARQUE : Plug & Play. Le câble USB (USB A sur A) n'est pas fourni avec votre projecteur. Vous pouvez acheter un câble USB (USB A sur A) sur le site web de Dell sur www.dell.com.

Connexion à un ordinateur en utilisant le dongle sans fil (en option)

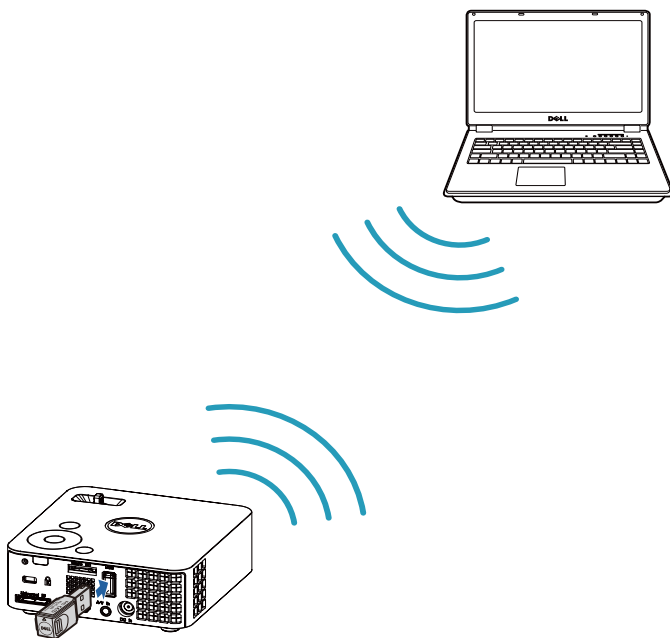

REMARQUE : Votre ordinateur doit avoir un connecteur sans fil et être configuré correctement pour pouvoir détecter une autre connexion sans fil. Référez-vous à la documentation de votre ordinateur pour plus d'informations sur la configuration d'une connexion sans fil.

REMARQUE : Votre projecteur doit avoir un dongle sans fil installé si vous voulez utiliser l'écran sans fil. Le dongle sans fil n'est pas fourni avec le projecteur. Vous pouvez l'acheter sur le site Web de Dell www.dell.com.

Connexion à un lecteur de DVD

Connexion d'un lecteur de DVD à l'aide d'un câble A/V sur RCA

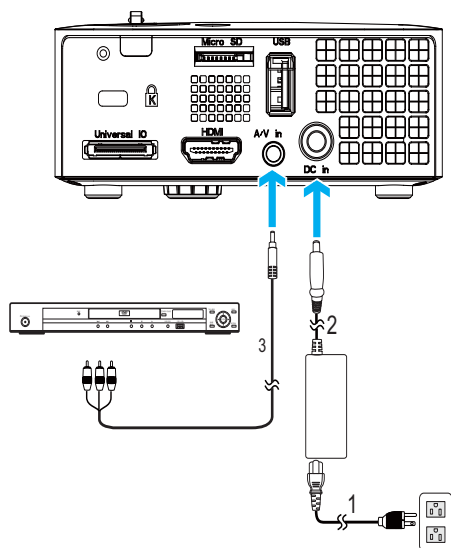

1	Cordon d'alimentation
2	Adaptateur secteur
3	Câble avec fiche de 3,5 mm A/V sur RCA



REMARQUE : Le câble avec fiche de 3,5mm A/V sur RCA n'est pas fourni avec votre projecteur. Vous pouvez acheter un câble avec fiche de 3,5mm A/V sur RCA sur le site web de Dell sur www.dell.com.

Connexion d'un lecteur DVD avec un Câble HDMI

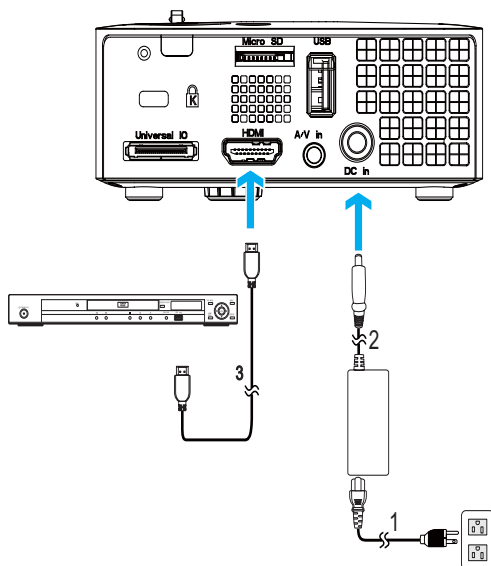

1	Cordon d'alimentation
2	Adaptateur secteur
3	Câble HDMI



REMARQUE : Le câble HDMI n'est pas fourni avec votre projecteur. Vous pouvez acheter un câble HDMI sur le site Web de Dell www.dell.com.

Connexion multimédia

Connexion multimédia avec une clé USB

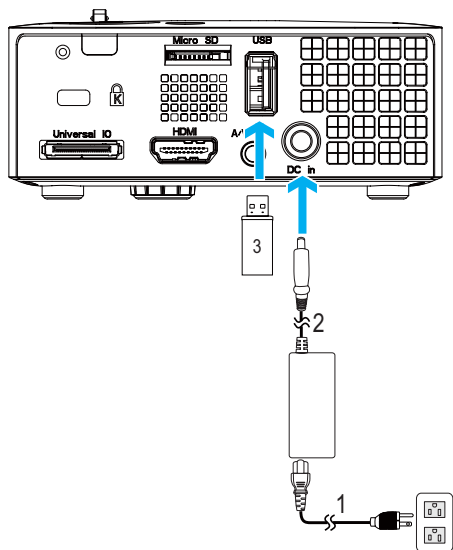

1	Cordon d'alimentation
2	Adaptateur secteur
3	Clé USB

REMARQUE : La clé USB n'est pas fournie avec votre projecteur.

Connexion multimédia avec une carte MicroSD

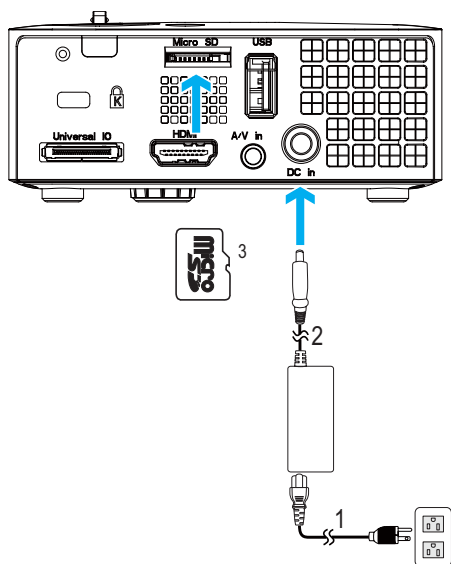

1	Cordon d'alimentation
2	Adaptateur secteur
3	Carte MicroSD



REMARQUE : La carte microSD n'est pas fournie avec votre projecteur.

Utilisation de votre projecteur

Allumer votre projecteur

 **REMARQUE** : Allumez le projecteur avant d'allumer la source (ordinateur, lecteur de DVD, etc.). Le voyant du bouton **d'alimentation** clignote en bleu jusqu'à ce qu'il soit enfoncé.

- 1 Connectez le cordon d'alimentation avec l'adaptateur secteur et les câbles de signal appropriés sur le projecteur. Pour plus d'informations sur la connexion du projecteur, voir "Connexion de votre projecteur" à la page 10.
- 2 Appuyez sur le bouton **d'alimentation** (voir "Utilisation du panneau de contrôle" à la page 23 pour repérer le bouton **d'alimentation**).
- 3 Allumez votre source (ordinateur, lecteur de DVD, etc.).
- 4 Connectez votre source au projecteur en utilisant le câble approprié. Référez-vous à la section "Connexion de votre projecteur" à la page 10 pour plus de détails sur comment connecter votre source au projecteur.
- 5 Par défaut, la source d'entrée du projecteur est réglée sur VGA. Si nécessaire, changez la source d'entrée du projecteur.
- 6 Si plusieurs sources sont connectées au projecteur, appuyez sur le bouton **Source** sur la télécommande ou sur le panneau de contrôle pour sélectionner la source désirée. Référez-vous à la section "Utilisation du panneau de contrôle" à la page 23 et "Utilisation de la télécommande (optionnelle)" à la page 25 pour repérer le bouton **Source**.

Eteindre votre projecteur

 **AVERTISSEMENT** : Débranchez le projecteur après l'avoir correctement éteint comme expliqué dans la procédure suivante.

- 1 Appuyez sur le bouton **d'alimentation**. Suivez les instructions affichées sur l'écran pour éteindre correctement le projecteur.

 **REMARQUE** : Le message "**Appuyez sur le bouton d'alimentation pour éteindre le projecteur**" s'affichera sur l'écran. Le message disparaîtra après 5 secondes ou vous pouvez appuyer sur le bouton **Menu** pour le faire disparaître.

- 2 Appuyez de nouveau sur le bouton d'alimentation. Les ventilateurs de refroidissement continuent de tourner pendant environ 120 secondes.
- 3 Pour éteindre rapidement le projecteur, appuyez sur le bouton Marche pendant une seconde pendant que les ventilateurs du projecteur sont encore en train de tourner.

 **REMARQUE :** Avant de rallumer le projecteur, attendez au moins 60 secondes pour que la température interne se stabilise.

- 4 Débranchez le cordon d'alimentation et l'adaptateur secteur de la prise de courant et du projecteur.

Réglage de l'image projetée

Réglage de la hauteur du projecteur

- 1 Levez le projecteur de manière à obtenir l'angle d'affichage désiré et utilisez la molette de réglage d'inclinaison frontale pour régler avec précision l'angle d'affichage.

Baisser le projecteur

- 1 Abaissez le projecteur et utilisez la molette de réglage d'inclinaison frontale pour régler avec précision l'angle d'affichage.

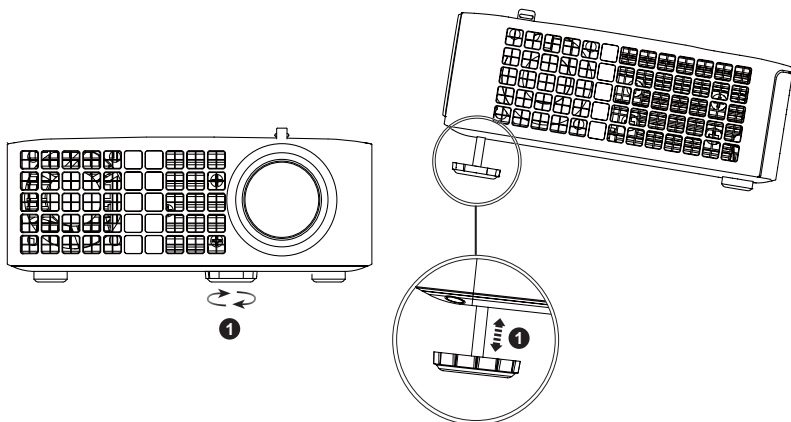

- | | |
|---|--|
| 1 | Molette de réglage d'inclinaison frontale
(Angle d'inclinaison: 0 à 6 degrés) |
|---|--|

Réglage de la Mise au point du Projecteur

△ AVERTISSEMENT : Pour éviter d'endommager le projecteur, assurez-vous que les pieds éleveurs sont entièrement rétractés avant de déplacer le projecteur ou de le ranger dans son étui de transport.

1 Faites tourner la bague de mise au point jusqu'à ce que l'image soit nette. La mise au point du projecteur peut être réglée pour les distances comprises entre 3,18 pieds et 8,48 pieds (97 cm et 258 cm).

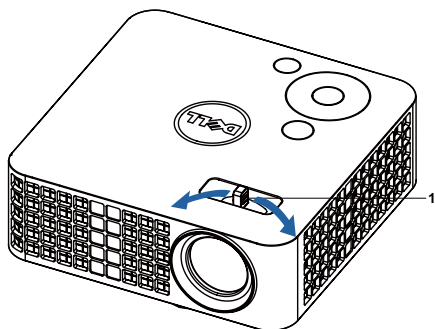

1	Bague de mise au point
---	------------------------

Réglage de la taille de l'image projetée

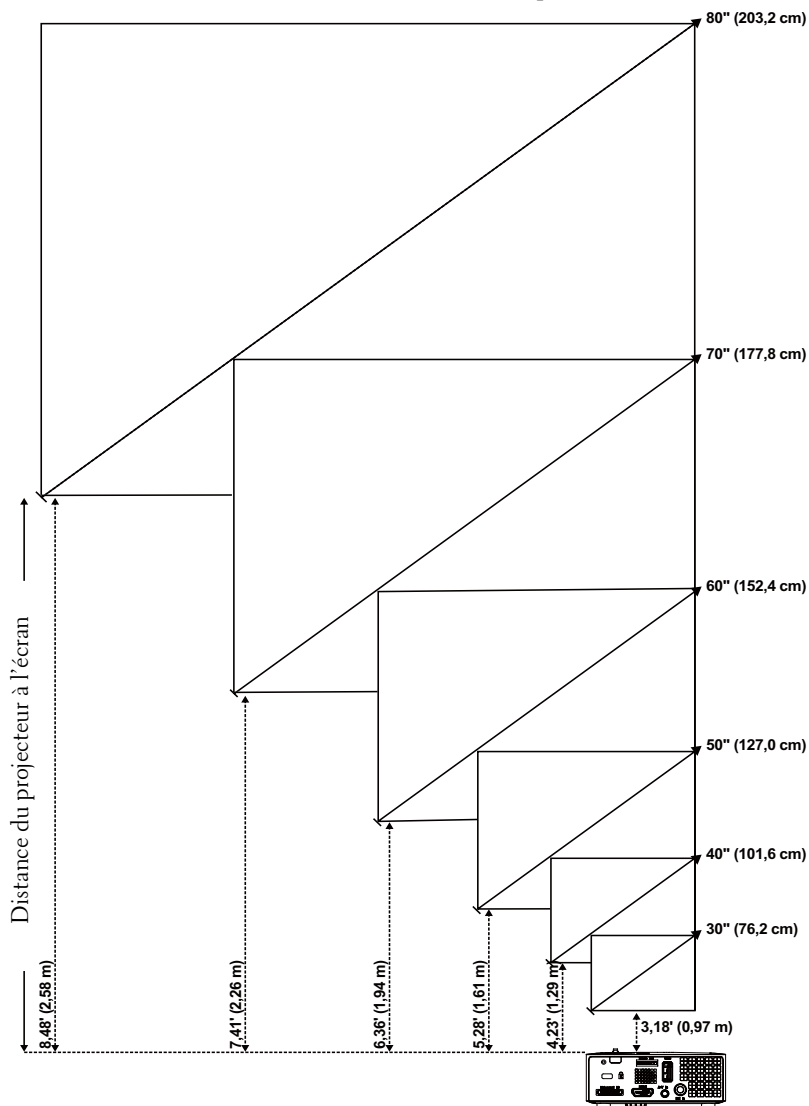

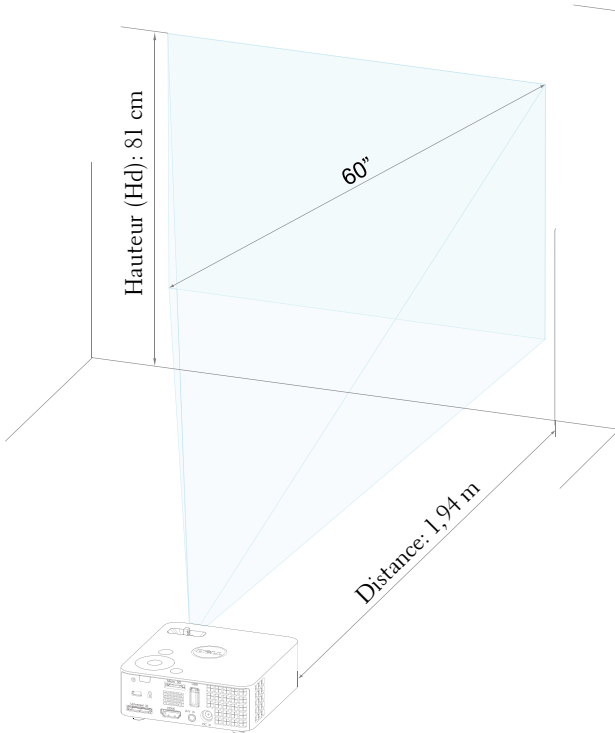

Ecran (Diagonale)	30" (76,2 cm)	40" (101,6 cm)	50" (127,0 cm)	60" (152,4 cm)	70" (177,8 cm)	80" (203,2 cm)
Taille de l'écran	25,59" X 15,75"	33,86" X 21,26"	42,13" X 26,38"	50,79" X 31,89"	59,45" X 37,01"	67,72" X 42,52"
	(65 cm X 40 cm)	(86 cm X 54 cm)	(107 cm X 67 cm)	(129 cm X 81 cm)	(151 cm X 94 cm)	(172 cm X 108 cm)
Hd	15,75" (40 cm)	21,26" (54 cm)	26,38" (67 cm)	31,89" (81 cm)	37,01" (94 cm)	42,52" (108 cm)
Distance	3,18" (0,97 m)	4,23' (1,29 m)	5,28' (1,61 m)	6,36' (1,94 m)	7,41' (2,26 m)	8,48' (2,58 m)
*Ce graphe n'est fourni à l'utilisateur qu'à titre de référence.						

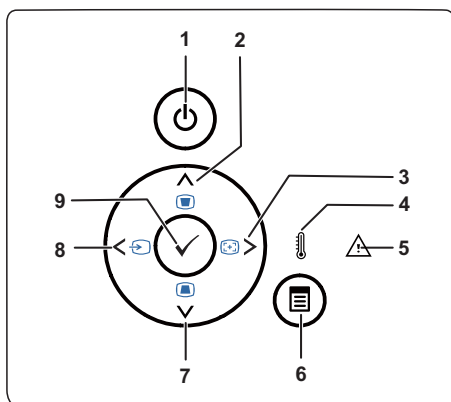

Utilisation du panneau de contrôle







- | | | |
|---|--|---|
| 1 | Marche | Allume et éteint le projecteur. Pour plus d'informations, référez-vous à "Allumer votre projecteur" à la page 18 et à "Eteindre votre projecteur" à la page 18. |
| 2 | Haut  / Réglage de la déformation | Appuyez pour naviguer les éléments du menu OSD.

Appuyez pour ajuster la déformation de l'image provoquée par l'inclinaison du projecteur (+/-40 degrés). |
| 3 | Droite  / Réglage auto | Appuyez pour naviguer les éléments du menu OSD.

Appuyez pour synchroniser le projecteur sur la source d'entrée.



 REMARQUE : Réglage auto ne marche pas si le menu -OSD est affiché. |

4	DEL TEMP	<p>Si le voyant TEMP s'allume ou clignote en orange, l'un des problèmes suivants est probablement la cause :</p> <ul style="list-style-type: none"> • La température interne du projecteur est trop élevée. <p>Pour plus d'informations, référez-vous à "Guide de dépannage de votre projecteur" à la page 54 et à "Signaux de commande" à la page 57.</p>
5	DEL Erreur	<p>Lorsque la DEL Erreur clignote en orange, cela signifie que l'un des ventilateurs est en panne. Le projecteur s'éteint automatiquement.</p>
6	Menu 	<p>Appuyez pour afficher le menu OSD. Utilisez les boutons de direction et le bouton Menu pour naviguer dans le menu OSD.</p>
7	Bas  / Réglage de la déformation	<p>Appuyez pour naviguer les éléments du menu OSD.</p> <p>Appuyez pour ajuster la déformation de l'image provoquée par l'inclinaison du projecteur (+/-40 degrés).</p>
8	Gauche  / Source	<p>Appuyez pour naviguer les éléments du menu OSD.</p> <p>Appuyez pour faire défiler les sources RVB analogique, Composite et HDMI quand plusieurs sources sont connectées au projecteur.</p>
9	Entrer 	<p>Appuyez pour confirmer la sélection de l'élément.</p>

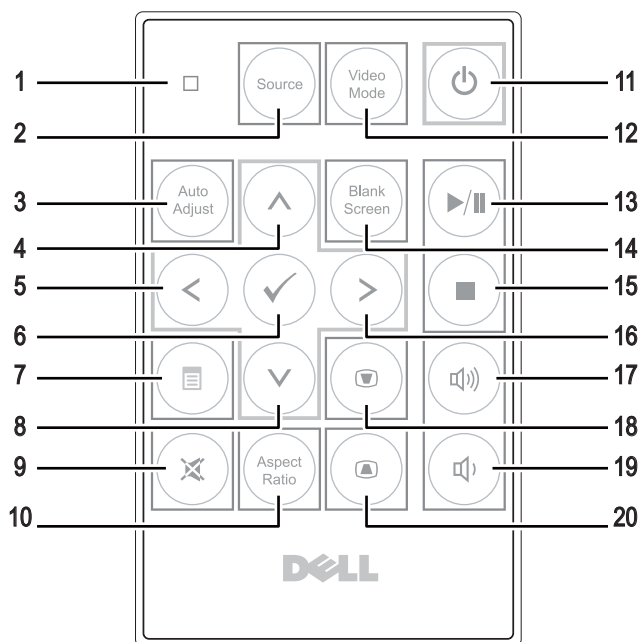
Utilisation de la télécommande (optionnelle)



1	Lampe DEL	Voyant DEL.
2	Source	Appuyez ici pour basculer entre les sources RVB analogique, Composite et HDMI.
3	Réglage auto	Appuyez pour synchroniser le projecteur avec la source d'entrée. Réglage auto ne fonctionne pas si l'OSD (Affichage à l'écran) est affiché.
4	Haut (↑)	Appuyez pour naviguer les éléments du menu OSD.
5	Gauche (←)	Appuyez pour naviguer les éléments du menu OSD.
6	Entrer	Appuyez pour confirmer la sélection.
7	Menu	Appuyez pour afficher le menu OSD.
8	Bas (↓)	Appuyez pour naviguer les éléments du menu OSD.
9	Muet	Appuyez pour activer ou désactiver le haut-parleur du projecteur.
10	Taux d'affichage	Appuyez pour changer le format de l'image affichée.

11	Marche	Appuyez pour allumer et éteindre le projecteur. Pour plus d'informations, référez-vous à "Allumer votre projecteur" à la page 18 et à "Eteindre votre projecteur" à la page 18.
12	Mode vidéo	Le projecteur dispose de configurations pré réglées optimisées pour l'affichage des données (diapos de présentation) ou des films vidéo (films, jeux, etc.). Appuyez sur le bouton Mode Vidéo pour changer entre le Mode Présentation , Mode Lumineux , Mode Film , sRVB , et Mode Aléatoire . Appuyez une fois sur le bouton Mode Vidéo pour afficher le mode d'affichage actuel. Appuyez de nouveau sur le bouton Mode Vidéo pour passer d'un mode à l'autre.
13	Lecture/Pause 	Appuyez ici pour lire/interrompre la lecture du fichier média.
14	Écran vide	Appuyez pour cacher/réafficher l'image.
15	Stop 	Appuyez ici pour arrêter la lecture du fichier média.
16	Droite 	Appuyez pour naviguer les éléments du menu OSD.
17	Volume plus	Appuyez pour augmenter le volume.
18	Réglage de la déformation	Appuyez pour ajuster la déformation de l'image provoquée par l'inclinaison du projecteur (+/-40 degrés).
19	Volume moins	Appuyez pour baisser le volume.
20	Réglage de la déformation	Appuyez pour ajuster la déformation de l'image provoquée par l'inclinaison du projecteur (+/-40 degrés).

Installation des piles de la télécommande (optionnelle)

- 1 Enlevez le support pour pile en tenant fermement le côté et en tirant sur le support pour pile pour le faire sortir.

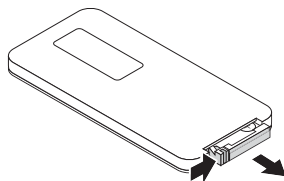

- 2 Insérez une pile bouton CR2032 et alignez correctement la polarité selon les marques du support pour pile.

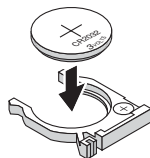

REMARQUE : Lorsque vous utilisez la télécommande pour la première fois, vous verrez un film plastique placé entre la pile et son contact. Enlevez le film plastique avant utilisation.

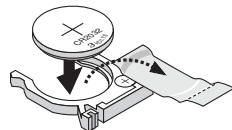

- 3 Remettez le support pour pile en place.

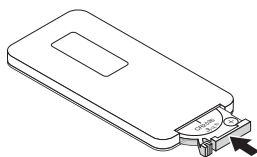



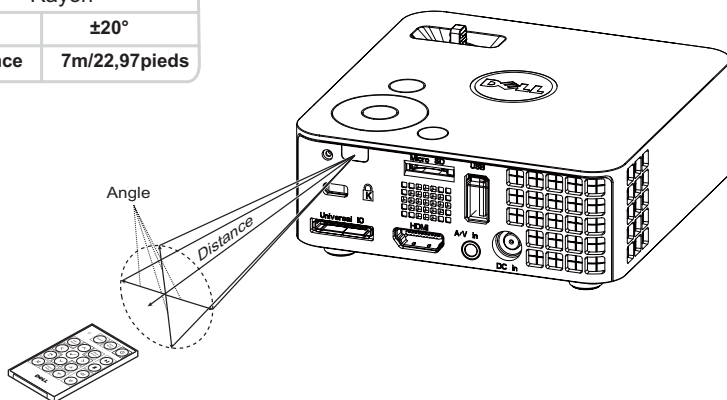

Rayon de fonctionnement de la télécommande

Rayon	
Angle	$\pm 20^\circ$
Distance	7m/22,97pieds



REMARQUE : Le rayon de la télécommande peut différer légèrement du diagramme. Si les piles sont faibles, cela risque d'empêcher un bon contrôle du projecteur avec la télécommande.

Utilisation du menu OSD (Affichage à l'écran)

- Le projecteur possède un menu OSD (Affichage à l'écran) multilingue qui peut être affiché avec ou sans source d'entrée.
- Appuyer sur le bouton Menu du panneau de contrôle ou de la télécommande pour ouvrir le menu principal.
- Appuyez sur le bouton  ou  du panneau de contrôle du projecteur ou de la télécommande pour sélectionner une option.
- Utilisez les boutons  et  du panneau de contrôle du projecteur ou de la télécommande pour changer le réglage.
- Appuyez sur le bouton Menu du panneau de contrôle du projecteur ou de la télécommande pour quitter le menu OSD.

SOURCE D'ENTRÉE

Le menu Source d'entrée permet de sélectionner la source d'entrée de votre projecteur.

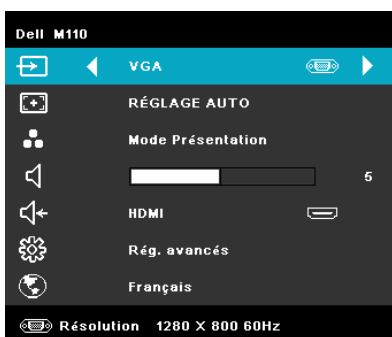

SOURCE AUTO—Si vous sélectionnez et appuyez sur  pour activer, l'option Source auto trouve automatiquement la prochaine source d'entrée disponible.

VGA—Appuyez sur  pour détecter un signal VGA.

DoUSB—Vous permet d'afficher, via le câble USB, l'écran d'un ordinateur de bureau/portable sur votre projecteur.



REMARQUE : Lorsque vous connectez le projecteur et l'ordinateur avec un câble USB, un message USB connecté s'affiche et vous permet de sélectionner les sources d'entrée, comme par exemple DoUSB ou Stockage.

L'écran USB connecté reproduit ci-dessous s'affiche :

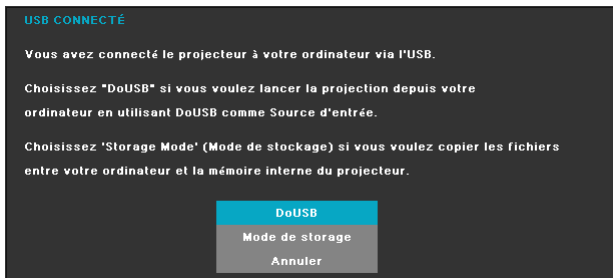

MODE DE STORAGE—Vous permet d'exécuter des opérations telles que copier, supprimer, déplacer, etc., à partir de votre ordinateur (seules sont prises en charge les mémoires microSD et interne).

HDMI—Appuyez sur  pour détecter un signal HDMI.

ENTRÉE A/V—Vous permet d'afficher la source Audio/Vidéo sur votre projecteur via le câble A/V.

USB—Vous permet de lire les fichiers photo, audio ou vidéo à partir de votre clé USB. Référez-vous à "Introduction au multimédia" à la page 43.

MICROSD—Vous permet de lire les fichiers photo, audio ou vidéo à partir de votre carte microSD. Référez-vous à "Introduction au multimédia" à la page 43.

MÉMOIRE INTERNE—Vous permet de lire les fichiers photo, audio ou vidéo à partir de la mémoire interne du projecteur. Référez-vous à "Introduction au multimédia" à la page 43.

RÉGLAGE AUTO

Réglage auto ajuste automatiquement les réglages **Horizontal**, **Vertical**, **Fréquence** et **Alignement** du projecteur en mode PC.

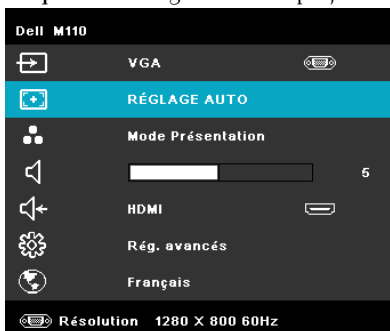

MODE VIDÉO

Le menu Mode Vidéo permet d'optimiser l'image affichée. Les options sont : **Présentation**, **Lumineux**, **Film**, **sRGB** (offre une représentation plus fidèle des couleurs), et **Perso** (choisissez vos réglages préférés).

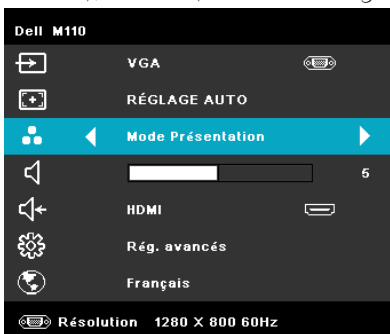

VOLUME

Le menu Volume permet d'ajuster les réglages du volume de votre projecteur.

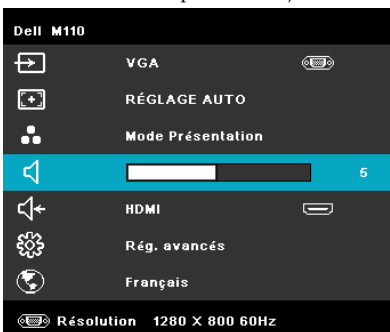

VOLUME—Appuyez sur ◀ pour baisser le volume et sur ▶ pour augmenter le volume.

ENTRÉE AUDIO

Le menu Entrée audio permet de sélectionner la source d'entrée audio. Les options sont : **Source auto**, **Multimédia**, **Entrée A/V** et **HDMI**.

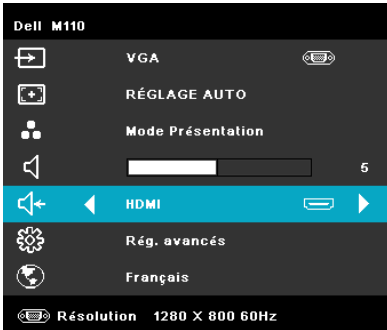

RÉGLAGES AVANCÉS

Le menu Réglages avancés vous permet de changer le réglage des options **Image**, **Affichage**, **Projecteur**, **Menu**, **Alimentation**, et **Informations**.

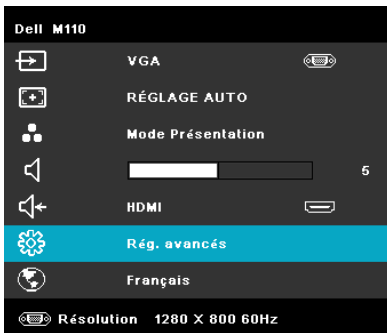

RÉGLAGES IMAGE (EN MODE PC)—Choisissez et appuyez sur  pour ouvrir le menu de réglage de l'image. Le menu Réglages image contient les options suivantes :



LUMINOSITÉ—Utilisez \uparrow et \downarrow pour ajuster la luminosité de l'image.

CONTRASTE—Utilisez \uparrow et \downarrow pour ajuster le contraste de l'image.

TEMP. DES COULEURS—Pour régler la température des couleurs. L'écran apparaît plus froid à des hautes températures de couleur et plus chaud avec des températures de couleur plus basses.

INT. BLANCS—Appuyez sur \downarrow et utilisez \uparrow et \downarrow pour afficher l'intensité des blancs.



REMARQUE : Lorsque vous ajustez les réglages pour **Luminosité**, **Contraste**, **Temp. de couleur** et **Int. blancs**, le projecteur passe automatiquement en mode Perso.

RÉGLAGES IMAGE (EN MODE VIDÉO)—Choisissez et appuyez sur \downarrow pour ouvrir le menu de réglage de l'image. Le menu Réglages image contient les options suivantes :

Rég. avancés	Dell M110	
Réglages image	Luminosité	▶ 50
Réglages écran	Contraste	▶ 50
Rég. projecteur	Temp. des couleurs	▶ Doux
Conf. Menu	Saturation	▶ 50
Conf. Alim.	Netteté	▶ 50
Infos projecteur	Ton	▶ 50
	Int. blancs	▶ 10

⏪ Résolution 1280 X 800 60Hz

LUMINOSITÉ—Utilisez \uparrow et \downarrow pour ajuster la luminosité de l'image.

CONTRASTE—Utilisez \uparrow et \downarrow pour ajuster le contraste de l'image.

TEMP. DES COULEURS—Pour régler la température des couleurs. L'écran apparaît plus froid à des hautes températures de couleur et plus chaud avec des températures de couleur plus basses.

SATURATION—Pour régler la couleur de la source vidéo depuis le noir et blanc à une couleur complètement saturée. Appuyez sur \uparrow pour augmenter la quantité de couleurs dans l'image et sur \downarrow pour réduire la quantité de couleurs dans l'image.

NETTETÉ—Appuyez sur \uparrow pour augmenter la netteté et sur \downarrow pour réduire la netteté.

TON—Appuyez sur \uparrow pour augmenter la quantité de vert dans l'image et sur \downarrow pour réduire la quantité de vert dans l'image (seulement avec le signal NTSC).

INT. BLANCS—Appuyez sur  et utilisez  et  pour afficher l'intensité des blancs.



REMARQUE :

- 1 Lorsque vous changez les réglages de **Luminosité, Contraste, Temp. de couleur, Saturation, Netteté, Ton** et **Int. blancs**, le projecteur change bascule automatiquement sur **Personnalisé**.
- 2 **Saturation, Netteté** et **Ton** ne sont disponibles que lorsque la source d'entrée est Entrée A/V.

RÉGLAGES ÉCRAN (EN MODE PC)—Choisissez et appuyez sur  pour ouvrir le menu de réglage de l'écran. Le menu Réglages écran contient les options suivantes :

Rég. avancés		Dell M110
Réglages image	Horizontal	▶ 50
Réglages écran	Position verticale	▶ 50
Rég. projecteur	Fréquence	▶ 50
Conf. Menu	Alignement	▶ 50
Conf. Alim.	Taux d'affichage	▶ Origine
Infos projecteur	Zoom	▶ X3
	Navigation zoom	▶ App. ✓

 Résolution 1280 X 800 60Hz

POSITION HORIZONTALE—Appuyez sur  pour déplacer l'image vers la droite et sur  pour déplacer l'image vers la gauche.

POSITION VERTICALE—Appuyez sur  pour déplacer l'image vers le haut et sur  pour déplacer l'image vers le bas.



FRÉQUENCE—Permet de changer la fréquence d'horloge des données d'affichage pour qu'elle corresponde à la fréquence de la carte graphique de votre ordinateur. Si vous voyez une barre verticale scintillante, utilisez Fréquence pour minimiser les barres. Il s'agit d'un réglage approximatif.

ALIGNEMENT—Permet de synchroniser la phase du signal d'affichage avec la carte graphique. Si l'image est instable ou scintillante, utilisez Alignement pour la corriger. Il s'agit d'un réglage précis.

TAUX D'AFFICHAGE—Pour sélectionner un format d'image pour ajuster la manière dont l'image apparaît. Les options sont les suivantes : Origine, 16:9, et 4:3.



- Origine — Sélectionnez Origine pour garder le format original de l'image du projecteur, en fonction de la source d'entrée.
- 16:9 — La source d'entrée est mise à l'échelle pour s'adapter à la largeur de l'écran et projeter une image 16:9.

- 4:3 — La source d'entrée est mise à l'échelle pour s'adapter à l'écran et une image 4:3 est projetée.

ZOOM—Appuyez sur  et  pour agrandir et regarder l'image.



NAVIGATION ZOOM—Appuyez sur  pour ouvrir le menu **Navigation Zoom**.



Utilisez     pour naviguer l'écran de projection.

RÉGLAGES ÉCRAN (EN MODE VIDÉO)—Choisissez et appuyez sur  pour ouvrir le menu de réglage de l'écran. Le menu Réglages écran contient les options suivantes :



TAUX D’AFFICHAGE—Pour sélectionner un format d'image pour ajuster la manière dont l'image apparaît. Les options sont les suivantes : Origine, 16:9, et 4:3.

- Origine — Sélectionnez Origine pour garder le format original de l'image du projecteur, en fonction de la source d'entrée.
- 16:9 — La source d'entrée est mise à l'échelle pour s'adapter à la largeur de l'écran et projeter une image 16:9.
- 4:3 — La source d'entrée est mise à l'échelle pour s'adapter à l'écran et une image 4:3 est projetée.

ZOOM—Appuyez sur  et  pour agrandir et regarder l'image.



NAVIGATION ZOOM—Appuyez sur  pour ouvrir le menu **Navigation Zoom**.

Utilisez     pour naviguer l'écran de projection.

RÉG. PROJECTEUR—Choisissez et appuyez sur  pour ouvrir le menu de réglage

du projecteur. Le menu Réglages projecteur contient les options suivantes :



MODE PROJECTEUR—Pour sélectionner le mode du projecteur, en fonction de la manière dont le projecteur a été installé.

- Projection arrière-Bureau — Le projecteur inverse l'image de sorte que vous pouvez projeter derrière un écran translucide.
- Projection avant-Bureau — L'option par défaut.

HTPARL—Sélectionnez **On** pour activer le haut-parleur. Sélectionnez **Off** pour désactiver le haut-parleur.

SOUS-TITRE CODÉ—Choisissez **On** pour activer le sous-titrage et activer le menu de sous-titre codé. Choisissez l'une des options de sous-titrage: CC1, CC2, CC3, et CC4.



REMARQUE : L'option des sous-titre code est seulement disponible avec NTSC.

SÉQUENCE TESTS—Séquence de tests est utilisé pour ajuster la mise au point et la résolution.

Vous pouvez activer ou désactiver la **Séquence tests** en sélectionnant **Off**, 1 ou 2. Vous pouvez aussi sélectionner **Séquence tests 1** en appuyant pendant 2 secondes et en même temps sur les boutons 

et > du panneau de contrôle. Vous pouvez aussi sélectionner Séquence de tests 2 en appuyant pendant 2 secondes et en même temps sur les boutons  et < du panneau de contrôle.

Séquence tests 1:

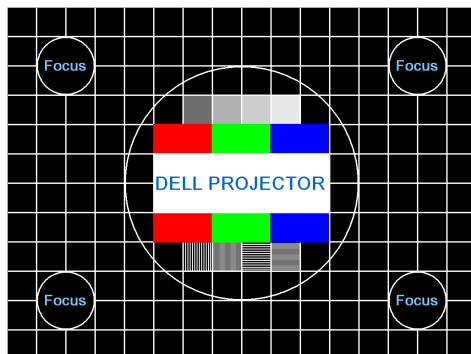

Séquence tests 2:

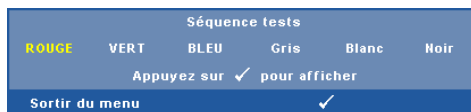

RÉGLAGES USINE—Sélectionnez et appuyez sur  pour réinitialiser tous les réglages et restaurer les réglages originaux. Le message d'avertissement suivant s'affichera:



Les éléments de réinitialisation comprennent à la fois les paramètres sources de l'ordinateur et les paramètres de source vidéo.

CONF. MENU—Choisissez et appuyez sur  pour ouvrir le menu de réglage. Le menu des réglages contient les paramètres suivants :

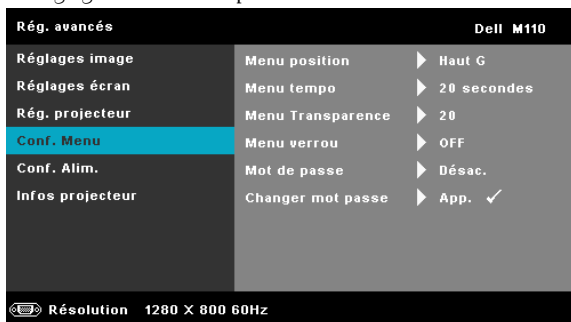

MENU POSITION—Pour changer la position du menu OSD sur l'écran.

MENU TEMPO—Permet de régler le délai d'attente du menu OSD. Par défaut, le menu OSD disparaît automatiquement après 20 secondes d'inactivité.

MENU TRANSPARENCE—Pour régler le niveau de transparence du fond du menu OSD.

MENU VERROU—Sélectionnez **On** pour activer Menu verrouiller afin de cacher le menu OSD. Sélectionnez **OFF** pour désactiver Menu verrou. Si vous voulez désactiver la fonction Menu verrouiller et faire disparaître le menu OSD, appuyez sur le bouton **Menu** sur le panneau de contrôle ou la télécommande pendant 15 secondes, puis désactivez la fonction.

MOT DE PASSE—Lorsqu'une protection par mot de passe est activée, un écran de Protection par mot de passe vous invitait à entrer un mot de passe s'affiche quand la prise d'alimentation est insérée dans la prise de courant et quand l'alimentation pour le projecteur est tout d'abord allumée. Par défaut, cette fonction est désactivée. Vous pouvez activer cette fonction en sélectionnant **Activé**. Si le mot de passe a déjà été réglé avant, entrez le mot de passe en premier et sélectionnez la fonction. Cette fonction de sécurité sera activée la prochaine fois que vous utiliserez le projecteur. Si vous activez cette fonction, vous serez invité à entrer le mot de passe du projecteur après avoir allumé le projecteur :

1 Demande de 1ère saisie du mot de passe :

- a Allez sur le Conf. Menu, appuyez sur  et sélectionnez Mot de passe pour Activer le mot de passe.

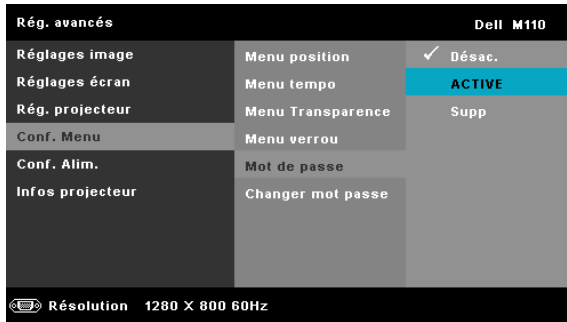

- b Lorsque vous activez la fonction Mot de passe, un écran de changement s'affiche. Tapez un nombre à quatre chiffres sur l'écran et appuyez sur .

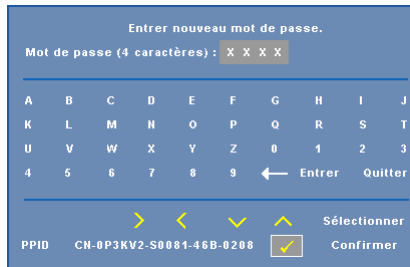

- c Pour confirmer, entrez à nouveau le mot de passe.
- d Si la vérification du mot de passe réussit, vous pouvez continuer à accéder aux fonctions et aux utilitaires du projecteur.
- 2 Si vous avez entré un mot de passe incorrect, vous aurez deux autres chances. Après trois entrées incorrectes, le projecteur s'éteindra automatiquement.
-  **REMARQUE :** Si vous oubliez votre mot de passe, contactez DELL™ ou un technicien agréé.
- 3 Pour désactiver la fonction Mot de passe, sélectionnez l'option Désac. pour fermer la fonction.
- 4 Pour effacer le mot de passe, choisissez l'option Supp.

CHANGER MOT PASSE—Entrez le mot de passe original. Puis entrez le nouveau mot de passe et confirmez à nouveau le nouveau mot de passe.

Entrez le mot de passe original.

Mot de passe (4 caractères) : X X X X

A	B	C	D	E	F	G	H	I	J
K	L	M	N	O	P	Q	R	S	T
U	V	W	X	Y	Z	0	1	2	3
4	5	6	7	8	9	←	Entrer	Quitter	

➤ ⬅ ✓ ⬆ Sélectionner

PPID CN-0P3KV2-S0081-46B-0208 Confirmer

Entrez nouveau mot de passe.

Mot de passe (4 caractères) : X X X X

A	B	C	D	E	F	G	H	I	J
K	L	M	N	O	P	Q	R	S	T
U	V	W	X	Y	Z	0	1	2	3
4	5	6	7	8	9	←	Entrer	Quitter	

➤ ⬅ ✓ ⬆ Sélectionner

PPID CN-0P3KV2-S0081-46B-0208 Confirmer

Validez nouveau mot de passe.

Mot de passe (4 caractères) : X X X X

A	B	C	D	E	F	G	H	I	J
K	L	M	N	O	P	Q	R	S	T
U	V	W	X	Y	Z	0	1	2	3
4	5	6	7	8	9	←	Entrer	Quitter	

➤ ⬅ ✓ ⬆ Sélectionner

PPID CN-0P3KV2-S0081-46B-0208 Confirmer

CONF. ALIM.—Choisissez et appuyez sur  pour ouvrir le menu des réglages d'alimentation. Le menu de réglage de l'alimentation contient les options suivantes :

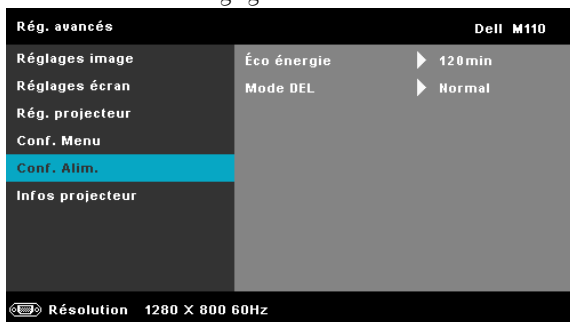

ÉCO ÉNERGIE—Sélectionnez **Off** pour désactiver le mode Economie d'énergie. Par défaut le projecteur a été réglé pour entrer en mode d'économie d'énergie après 120 minutes d'inactivité. Un message d'avertissement s'affiche sur l'écran avec un compte à rebours de 60 secondes avant d'entrer en mode d'économie d'énergie. Appuyez sur n'importe quel bouton pendant le compte à rebours pour ne pas entrer en mode d'économie d'énergie.

Vous pouvez aussi changer la période d'inactivité avant d'entrer en mode d'économie d'énergie. La période d'inactivité est la durée que vous voulez que votre projecteur attende sans signal d'entrée. Le mode d'économie d'énergie peut être réglé sur 30, 60, 90, ou 120 minutes.

Si aucun signal d'entrée n'est détecté pendant cette période, le projecteur s'éteint automatiquement. Pour allumer le projecteur, appuyez sur le bouton Marche.

MODE DEL—Permet de choisir le mode **Normal** ou **ECO**.

Le mode Normal fonctionne à pleine puissance. Le mode ECO utilise un niveau d'intensité plus bas qui permet d'augmenter la durée de vie de la DEL, d'obtenir un fonctionnement plus silencieux et une luminance plus faible à l'écran.

INFORMATIONS—Le menu Informations affiche les réglages actuellement utilisés par le projecteur M110.

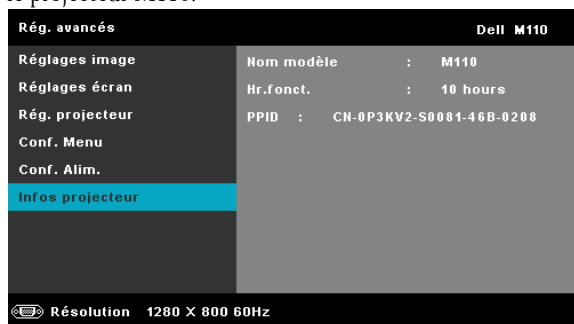

LANGUE

Pour changer la langue du menu OSD, appuyez sur \leftarrow et sur \rightarrow pour sélectionner les différentes langues et appuyez sur \checkmark pour changer de langue.



Introduction au multimédia

Formats multimédias pris en charge:

Format photo

Type d'image (extension de fichier)	Sous-type	Type de codage	Nbre maxi de pixels	Taille maxi
Jpeg / Jpg	Baseline	YUV420	Pas de limite	2GB
		YUV422		
		YUV440		
		YUV444		
	progressif	YUV420	résolution panneau 64x	2GB
		YUV422		
		YUV440		
		YUV444		
BMP			résolution panneau 64x	

Format vidéo

Format de fichier	Format vidéo	Profil et niveau	Résolution maxi	Débit binaire maxi (bps)	Format audio
MOV, MP4, AVI, MKV, DIVX	H264	moins de 4 trames de référence	1080P	20Mbps	AC3, DTS, MP1, MP2, MP3, PCM, ADPCM
MOV, MP4	MPEG4		1080P	20Mbps	AMR, PCM, ADPCM
WMV	WMV3		1080P	20Mbps	WMA2, WMA3

Format audio

Type de musique (extension de fichier)	Fréquence d'échantillonnage (kHz)	Débit binaire (Kbps)
MP1	8-48	8-320
MP2	8-48	8-320
MP3	8-48	8-320
WMA	22-48	5-320

Comment configurer le type de fichier pour le multimédia avec USB

 **REMARQUE** : Une clé USB doit être branchée sur le projecteur si vous voulez utiliser la fonction USB multimédia.

Suivez la procédure ci-dessous pour lire les fichiers photo, vidéo ou musique sur votre projecteur:

- 1 Connectez le cordon d'alimentation avec l'adaptateur secteur et allumez le projecteur en appuyant sur le bouton d'alimentation.

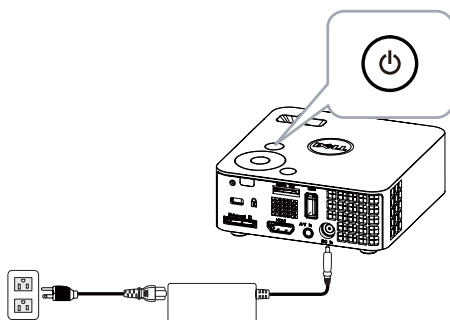

- 2 Branchez une clé USB sur votre projecteur.

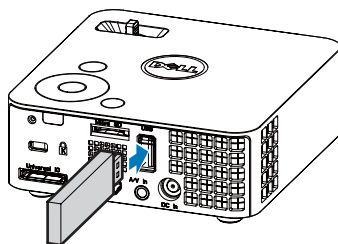

- 3 Accédez au menu **Source d'entrée**, sélectionnez l'option **USB** et appuyez sur le bouton . La source d'entrée d'image bascule automatiquement sur le Menu Multimédia lorsque l'option **USB** est sélectionnée ici.

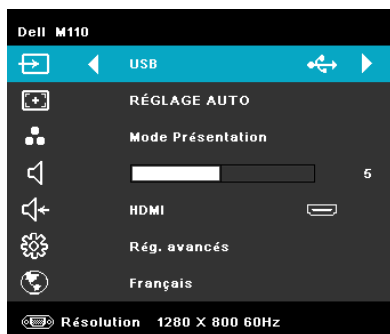

L'écran USB reproduit ci-dessous s'affiche :

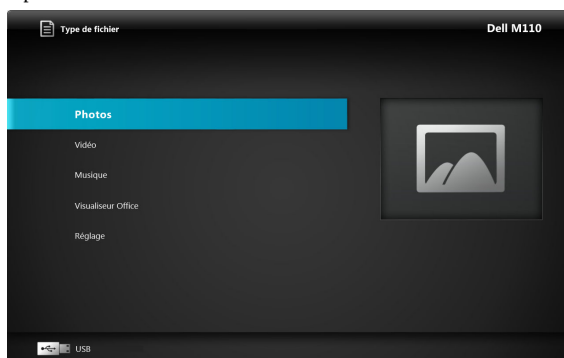

- 4 Sélectionnez les fichiers multimédias: Photo, Vidéo ou Musique, puis appuyez sur  pour lancer la lecture. Ou bien sélectionnez l'option **Réglage** pour modifier les paramètres pour Photo, Vidéo ou Musique. Voir «Configuration multimédia» à la page 50.

Comment configurer le type de fichier pour le multimédia avec MicroSD

 **REMARQUE :** Une carte microSD doit être insérée dans le projecteur si vous voulez utiliser la fonction microSD multimédia.

Suivez la procédure ci-dessous pour lire les fichiers photo, vidéo ou musique sur votre projecteur:

- 1 Connectez le cordon d'alimentation avec l'adaptateur secteur et allumez le projecteur en appuyant sur le bouton d'alimentation.

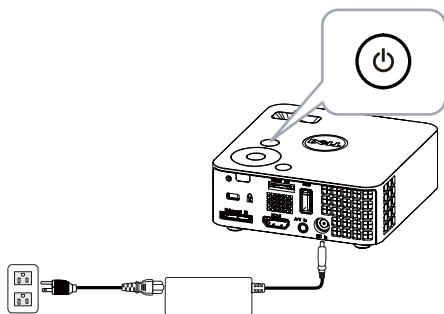

- 2 Insérez une **carte microSD** sur votre projecteur. La source d'entrée d'image bascule automatique sur l'écran microSD lorsque vous insérez une carte microSD.

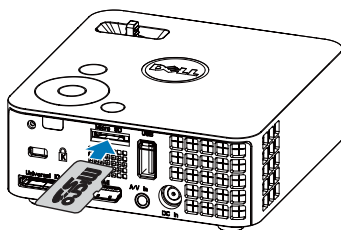

- 3 Accédez au menu **Source d'entrée**, sélectionnez l'option **MicroSD** et appuyez sur le bouton . La source d'entrée d'image bascule automatiquement sur l'écran MicroSD lorsque l'option **MicroSD** est sélectionnée ici.

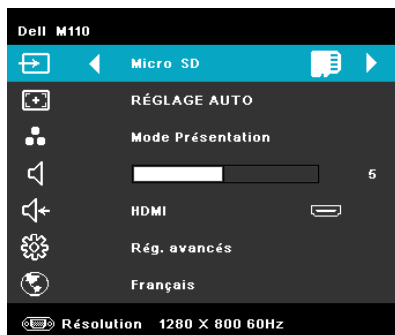

L'Écran Micro SD reproduit ci-dessous apparaît :

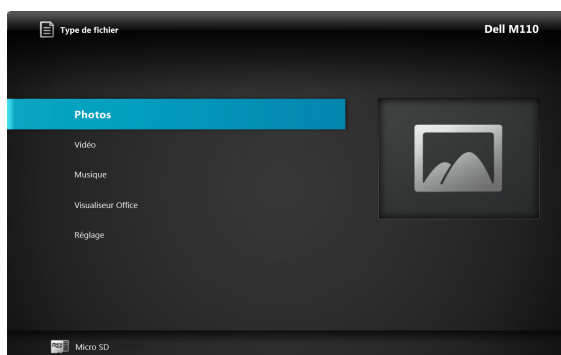

- 4 Sélectionnez les fichiers multimédias: **Photo**, **Vidéo** ou **Musique**, puis appuyez sur  pour lancer la lecture. Ou bien sélectionnez l'option **Réglage** pour modifier les paramètres pour **Photo**, **Vidéo** ou **Musique**. Voir «Configuration multimédia» à la page 50.

Comment configurer le type de fichier pour le multimédia avec mémoire interne

Suivez la procédure ci-dessous pour lire les fichiers photo, vidéo ou musique sur votre projecteur:

- 1 Connectez le cordon d'alimentation avec l'adaptateur secteur et allumez le projecteur en appuyant sur le bouton d'alimentation.

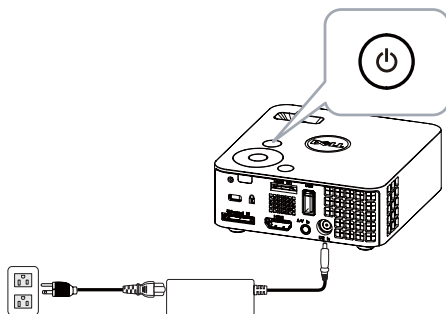

- 2 Accédez au menu **Source d'entrée**, sélectionnez l'option **Mémoire Interne** et appuyez sur le bouton . La source d'entrée d'image bascule automatiquement à l'écran **Mémoire Interne** lorsque l'option **Mémoire Interne** est sélectionnée ici.

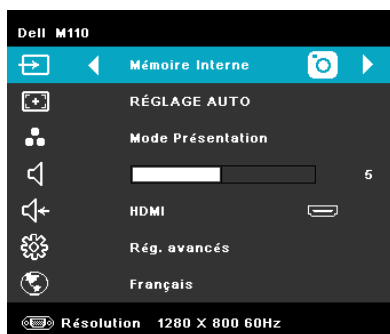

L'écran Mémoire Interne reproduit ci-dessous apparaît :

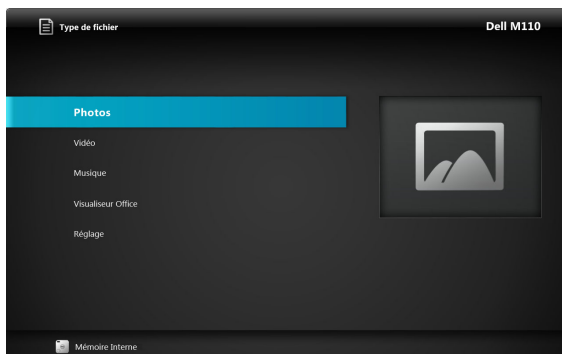

- 3** Sélectionnez les fichiers multimédias: **Photo**, **Vidéo** ou **Musique**, puis appuyez sur  pour lancer la lecture. Ou bien sélectionnez l'option **Réglage** pour modifier les paramètres pour **Photo**, **Vidéo** ou **Musique**. Voir «Configuration multimédia» à la page 50.

Office Viewer pour USB, Micro SD et Mémoire interne



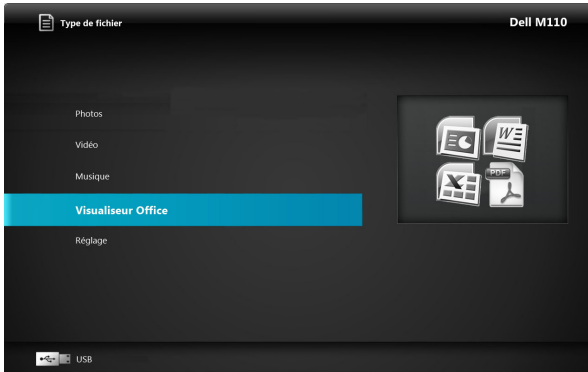



La fonction Office Viewer vous permet d'utiliser les fichiers MS Excel, MS Word et MS PowerPoint.



NOTE: Une carte microSD doit être insérée dans le projecteur si vous voulez utiliser la fonction microSD multimédia.

Introduction aux boutons

Utilisez les boutons haut, bas, gauche et droite pour naviguer et utilisez le bouton  du panneau de contrôle du projecteur ou de la télécommande pour sélectionner.

Bouton	Haut 	Bas 	Gauche 	Droite 	Entrer 	Menu 
Aucun sous-menu	Haut	Bas	Gauche	Droite	Ajuster à page / Ajuster à largeur	Menu d'utilisation
Ouvre un sous-menu	Page Haut	Page Bas	Zoom avant	Zoom arrière	Pivoter	Quitter Office Viewer

Configuration multimédia pour USB, Micro SD et Mémoire interne

Le menu de configuration multimédia vous permet de modifier les paramètres pour Photo, Vidéo et Musique.



REMARQUE : Le menu de configuration multimédia et les réglages sont les mêmes pour USB, Micro SD et Mémoire interne.

RÉGLAGE PHOTO

Choisissez et appuyez sur pour activer le menu de configuration photo. Le menu de configuration photo contient les options suivantes :

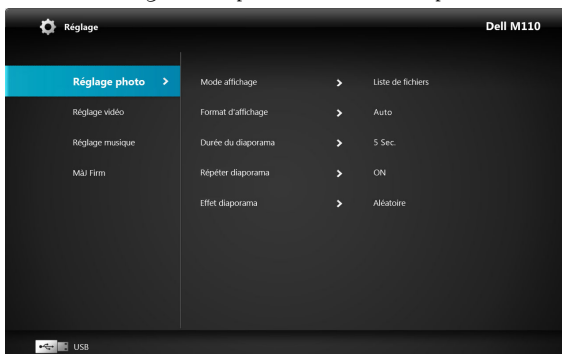

MODE AFFICHAGE—Appuyez sur ou sur pour sélectionner le mode d'affichage des photos à l'écran. Les options sont les suivantes : **Liste des fichiers**, **Mode Recherche**, **Miniature** et **Diaporama**.

FORMAT D'AFFICHAGE—Appuyez sur ou sur pour sélectionner pour le format d'affichage des photos les options **Auto** (format d'origine) ou **Plein** (plein écran).

DURÉE DU DIAPORAMA—Appuyez sur ou sur pour sélectionner la durée du diaporama. L'image est automatiquement remplacée par la photo suivante à l'issue du délai choisi. Les options sont les suivantes : **5 Sec.**, **15 Sec.**, **30 Sec.**, **1 Min.**, **5 Min.** et **15 Min.**

RÉPÉTITION DIAPORAMA—Sélectionnez **On** pour toujours répéter le diaporama. Ou bien sélectionnez «Off» pour arrêter le diaporama lorsqu'il atteint la dernière page.

EFFET DIAPORAMA—Appuyez sur ou sur pour sélectionner l'effet de diaporama que vous voulez. Les options sont les suivantes : **Aléatoire**, **Rect.**, **Off**, **Serpent**, **Partition**, **Effacer**, **Volets**, **Lignes**, **Croisé en grille**, **Croisé** et **Spiral**.



REMARQUE : Les fonctions **Durée de diaporama**, **Répétition de diaporama** et **Effet de diaporama** ne sont applicables qu'au mode **Diaporama**.

RÉGLAGE VIDÉO

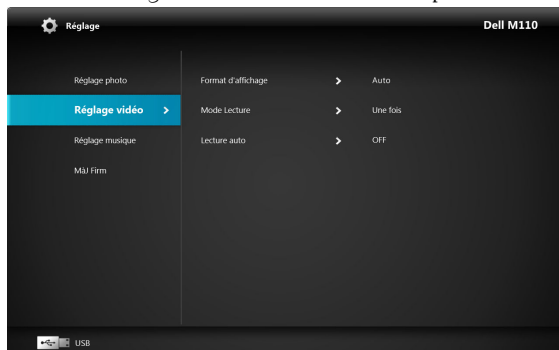

Choisissez et appuyez sur  pour activer le menu de configuration vidéo. Le menu de configuration vidéo contient les options suivantes :



FORMAT D’AFFICHAGE—Appuyez sur  ou sur  pour sélectionner le format d’affichage de la vidéo.

AUTOMATIQUE—Gardez le format d’origine.

DIMENSIONS ORIGINES—Affichez la vidéo à la taille d’origine du contenu.

MODE LECTURE—Appuyez sur  ou sur  pour sélectionner le mode de lecture de la vidéo. Les options sont les suivantes : **Une fois**, **Répéter une fois**, **Répéter** et **Aléatoire**.

LECTURE AUTO—Sélectionnez **On** pour lire automatiquement la vidéo lors de l’accès à la liste des vidéos.

RÉGLAGE MUSIQUE

Choisissez et appuyez sur  pour activer le menu de configuration musique. Le menu de configuration musique contient les options suivantes :

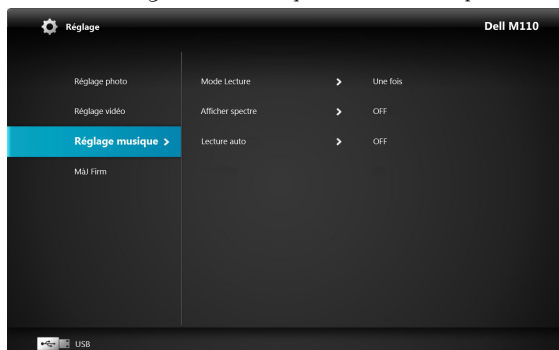

MODE LECTURE—Appuyez sur \uparrow ou sur \downarrow pour sélectionner le mode de lecture de la musique. Les options sont les suivantes : **Une fois**, **Répéter une fois**, **Répéter** et **Aléatoire**.

AFFICHER SPECTRE—Sélectionnez **On** pour afficher un graphique pendant la lecture de la musique.

LECTURE AUTO—Sélectionnez **On** pour lire automatiquement la musique lors de l'accès à la liste des morceaux.

MÀJ FIRM

Choisissez et appuyez sur \checkmark pour activer le menu de mise à jour du progiciel. Le menu Mise à jour du progiciel contient les options suivantes :

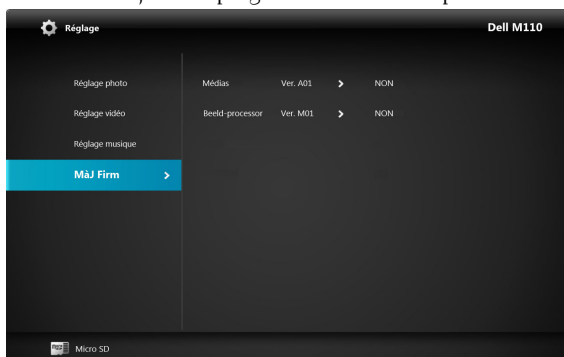

MÉDIA—Choisissez "Oui" pour accéder à l'écran de mise à jour du progiciel. Sélectionnez ensuite l'option Confirmer pour mettre à jour votre progiciel média via la carte micro SD.

BEELD-PROCESSOR—Choisissez "Oui" pour accéder à l'écran de mise à jour du progiciel. Sélectionnez ensuite l'option Confirmer pour mettre à jour votre progiciel Décodeur vidéo via la carte micro SD.

 **REMARQUE** : Le firmware multimédia et du processeur d'image ne supporte que l'interface micro SD, les fichiers "firmware et upgradeinfo.inf" doivent être stockés sur la carte micro SD.

 **REMARQUE** : Vous pouvez télécharger les fichiers du progiciel "processeur image et média" depuis le site de support de Dell à l'adresse support.dell.com.

Guide de dépannage de votre projecteur

Si vous rencontrez des problèmes avec le projecteur, reportez-vous au guide de dépannage suivant. Si le problème persiste, contactez Dell™ (Voir Contacter Dell™ à page 62).



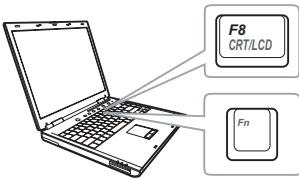

Problème

Aucune image n'apparaît sur l'écran.





Solution possible

- Vérifiez que le projecteur est bien sous tension.
- Assurez-vous que la bonne source d'entrée a été sélectionnée dans le menu SOURCE D'ENTRÉE.
- Assurez-vous que le port graphique externe est activé. Si vous utilisez un ordinateur portable Dell™, appuyez sur (Fn + F8). Pour les autres ordinateurs, reportez-vous à votre documentation respective. Si des images ne s'affichent pas correctement, veuillez mettre à jour le pilote vidéo de votre ordinateur. Pour les ordinateurs Dell, référez-vous à support.dell.com.
- Vérifiez que tous les câbles sont correctement connectés. Référez-vous à "Connexion de votre projecteur" page 10.
- Assurez-vous que les broches des connecteurs ne sont pas tordues ou cassées.
- Utilisez **Séquence tests** dans le menu **Réglages projecteur** dans le menu **Réglages avancés**. Assurez-vous que les couleurs du modèle de test sont correctes.

Problème (suite)	Solution possible (suite)
Image partielle, qui défile ou affichée de façon incorrecte.	<p>1 Appuyez sur le bouton Réglage automatique de la télécommande ou du panneau de contrôle.</p> <p>2 Si vous utilisez un ordinateur portable Dell™, réglez la résolution de l'ordinateur sur WXGA (1280 x 800) :</p> <ul style="list-style-type: none"> a Faites un clic droit sur une partie non utilisée de votre bureau de Microsoft® Windows®, cliquez sur Propriétés, puis sélectionnez l'onglet Réglages. b Vérifiez que le réglage du port du moniteur externe est 1280 x 800 pixels. c Appuyez sur   (Fn+F8). <p>Si vous rencontrez des difficultés pour changer les résolutions ou que votre moniteur se fige, redémarrez l'ensemble de l'équipement ainsi que le projecteur.</p> <p>Si vous n'utilisez pas un ordinateur portable Dell™, veuillez vous reporter à votre documentation. Si des images ne s'affichent pas correctement, veuillez mettre à jour le pilote vidéo de votre ordinateur. Pour les ordinateurs Dell, référez-vous à support.dell.com.</p>
L'écran n'affiche pas votre présentation	Si vous utilisez un ordinateur portable, appuyez sur   (Fn+F8).
L'image est instable ou vacillante	Ajustez l'alignement dans le menu OSD Réglages écran dans le menu Réglages avancés (Mode PC seulement).
L'image présente une barre verticale vacillante	Ajustez la fréquence dans le menu OSD Réglages écran dans le menu Réglages avancés (Mode PC seulement).
La couleur de l'image est incorrecte	<ul style="list-style-type: none"> • Si le projecteur reçoit un signal incorrect de la carte graphique, veuillez régler le type de signal sur RVB dans le menu OSD Réglages image dans le menu Réglages avancés. • Utilisez Séquence tests dans le menu Réglages projecteur dans le menu Réglages avancés. Assurez-vous que les couleurs du modèle de test sont correctes.

Problème (suite)	Solution possible (suite)
Limage est flou/pas au point	<p>1 Ajustez la bague de mise au point située sur l'objectif du projecteur.</p> <p>2 Assurez-vous que l'écran de projection se trouve à la bonne distance du projecteur (3,18 pieds [97 cm] à 8,48 pieds [258 cm]).</p>
Limage est allongée en affichage DVD de 16:9	<p>Le projecteur détecte automatiquement le format du signal de la source. Il gardera le rapport d'affichage de l'image projetée en fonction du format du signal d'entrée avec un réglage d'origine.</p> <p>Si l'image est encore trop allongée, ajustez le rapport d'affichage dans le menu OSD Réglages écran dans le menu Réglages avancés.</p>
Limage est inversée	<p>Sélectionnez Réglages projecteur dans le menu Réglages avancés et ajustez le mode de projection.</p>
La DEL d'erreur clignote en orange	<p>Un ventilateur du projecteur ne marche pas correctement et le projecteur va s'éteindre automatiquement.</p>
La DEL TEMP s'allume en orange.	<p>Le projecteur a surchauffé. Le projecteur va s'éteindre automatiquement. Essayez de rallumer le projecteur une fois qu'il s'est refroidi. Si le problème persiste, contactez Dell™.</p>
La DEL TEMP clignote en orange	<p>Si un ventilateur du projecteur ne marche pas correctement, le projecteur s'éteindra automatiquement. Annulez le mode du projecteur en appuyant pendant 10 secondes sur le bouton ALIMENTATION. Attendez environ 5 minutes puis essayez de le rallumer. Si le problème persiste, contactez Dell™.</p>
L'OSD n'apparaît pas à l'écran	<p>Appuyez sur le bouton Menu du panneau pendant 15 secondes pour déverrouiller l'OSD. Vérifiez le Menu verrou à la page 38.</p>
La télécommande ne fonctionne pas correctement ou seulement dans une plage très limitée	<p>Piles faibles. Vérifiez si l'indicateur DEL de la télécommande est faible. Si c'est le cas, remplacez la pile CR2032.</p>

Signaux de commande

Etat du projecteur	Description	Boutons de contrôle	Voyant	
		Marche (Bleu/Orange)	TEMP (Orange)	 (Orange)
Mode Veille	Projecteur en mode Veille. Prêt à être allumé.	BLEU Clignotant	ETEINT	ETEINT
Mode de préchauffage	Le projecteur est en train de se préchauffer et de s'allumer.	BLEU	ETEINT	ETEINT
DEL allumée	Projecteur en mode Normal, prêt à afficher une image.  Remarque: Le menu OSD n'est pas ouvert.	BLEU	ETEINT	ETEINT
Mode de refroidissement	Le projecteur est en train de se refroidir avant de s'éteindre.	BLEU	ETEINT	ETEINT
Surchauffe du projecteur	Les fentes de ventilation sont bloquées ou la température ambiante est au-dessus de 35 °C. Le projecteur va s'éteindre automatiquement. Assurez-vous que les fentes de ventilation ne sont pas bloquées et que la température ambiante est dans la gamme acceptable. Si le problème persiste, contactez Dell.	ETEINT	ORANGE	ETEINT
Panne de ventilateur	L'un des ventilateurs ne marche pas correctement. Le projecteur va s'éteindre automatiquement. Si le problème persiste, contactez Dell.	ETEINT	ORANGE Clignotant	ETEINT
DEL panne	DEL arrêté.	ETEINT	ETEINT	ORANGE

Spécifications

Vanne légère	0,45" WXGA S450 DMD, DarkChip3™
Luminosité	300 Lumens ANSI (max.)
Rapport de contraste	10000:1 typique (Plein On / Plein Off)
Uniformité	80% typique (Standard du Japon - JBMA)
Nombre de pixels	1280 x 800 (WXGA)
Flash interne	Mémoire de 1Go (Max.)
Couleurs affichables	1,073 milliard de couleurs
Objectif de projection	F-Stop : F/ 2,0 f=14,95 mm Objectif fixe Rapport de projection = 1,5 large et télé Taux de décalage : 100%
Taille d'écran de projection	30~80 pouces (diagonale)
Distance de projection	3,18~8,48 pieds (97 cm ~ 258 cm)
Compatibilité vidéo	Vidéo composite: NTSC (M, 3,58, 4,43), PAL (B, D, G, H, I, M, N, 4,43), SECAM (B, D, G, K, Kl, L, 4,25, 4,4) Entrée vidéo composante via VGA : 1080i (50/60 Hz), 720p (50/60 Hz), 576i/p, 480i/p Entrée HDMI : 1080p, 720p, 576i/p, 480i/p
Source d'alimentation	Alimentation secteur universelle 100-240 50-60 Hz CA avec adaptateur secteur 65 W

Consommation électrique

Mode normal: 44 W \pm 10% @ 110 Vca

Mode Eco: 36 W \pm 10% @ 110 Vca

Mode économie d'énergie: <10W (Ventilateur tournant à sa vitesse minimum)

Mode Veille: < 0,5 W (sortie VGA inactive)

Audio

1 haut-parleur, 1 watts RMS

Niveau de bruit

36 dB(A) en mode Normal, 32 dB(A) en mode Eco

Poids

0,36 kg \pm 22,7 kg (0,8 livre \pm 0,05 livre)

Dimensions (L x H x D)

4,14 x 1,43 x 4,09 pouces (105,3 x 36,5 x 104 mm)

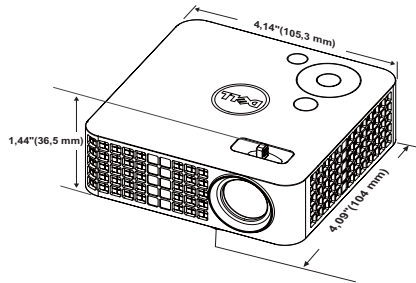

Environnement

Température d'utilisation : 5 °C - 35 °C (41 °F- 95 °F)

Humidité: 80% maximum

Température de stockage : 0 °C à 60 °C

(32 °F à 140 °F)

Humidité: 90% maximum

Température de transport : -20 °C à 60 °C

(-4 °F à 140 °F)

Humidité: 90% maximum

Connecteurs d'E/S

Alimentation : Une fiche d'alimentation CC

Entrée VGA: Un connecteur universel 24 broches (noir) pour signaux analogiques RVB en entrée et prenant en charge la sortie audio.

Entrée HDMI: Un connecteur HDMI compatible avec HDMI 1.3. Compatible avec HDCP

Entrée AV: Un connecteur de 3,5 mm pour la prise en charge des entrées audio/vidéo.

Port USB (type A): Un connecteur USB pour prise en charge de l'écran USB, de la lecture multimédia (Vidéo/Audio/Photo) et de l'accès au support de stockage USB (Mémoire flash USB/mémoire interne), prise en charge du dongle sans fil en option.

La clé USB ne supporte que jusqu'à 32 Go.

Emplacement pour carte MicroSD: Un connecteur microSD pour la prise en charge de la lecture multimédia (Vidéo/Audio/Photo) et la prise en charge de la mise à niveau du progiciel processeur image et multimédia.

La carte micro SD-HC ne supporte que jusqu'à 32 Go.

Dongle sans fil (en option)

Standard sans fil: IEEE802.11b/g/n

Sans fil : Un connecteur USB (Type A) pour la prise en charge de dongle sans fil (interface USB, optionnelle) et de l'application MobiShow.

Système d'exploitation : Windows 7/Vista/XP/2000, MAC OS X

Source de lumière

DEL sans mercure (jusqu'à 20000 heures en mode Normal)



REMARQUE : La durée de vie de la DEL d'un projecteur est une mesure du niveau de dégradation lumineuse seulement, et n'indique pas que la DEL va tomber en panne et arrêter de marcher après cette durée. La durée de vie d'une DEL est définie comme étant la durée nécessaire pour que la luminosité de plus de 50 pourcents d'un échantillon représentatif de DEL diminue d'environ 50 pourcents du nombre théorique de lumens pour la DEL spécifiée. La durée de vie d'une DEL n'est en aucun cas garantie. La durée de vie réelle d'une DEL de projecteur peut varier en fonction des conditions ambiantes et du mode d'utilisation. L'utilisation d'un projecteur dans des environnements défavorables, par exemple des endroits poussiéreux, à haute température, pendant de nombreuses heures par jour et avec de brusques mises hors tension, provoque la réduction de la durée de vie de la DEL et peut même causer un mal fonctionnement.

Modes de compatibilité (Analogique/Numérique)

Résolution	Taux de rafraîchissement (Hz)	Fréquence Hsync (KHz)	Horloge de pixels (MHz)
640 x 350	70,087	31,469	25,175
640 x 480	59,940	31,469	25,175
720 x 480 p60	59,940	31,469	27,000
720 x 576 p50	50,000	31,250	27,000
720 x 400	70,087	31,469	28,322
640 x 480	75,000	37,500	31,500
640 x 480	85,008	43,269	36,000
800 x 600	60,317	37,879	40,000
800 x 600	75,000	46,875	49,500
800 x 600	85,061	53,674	56,250
1024 x 768	60,004	48,363	65,000
1280 x 720 p50	50,000	37,500	74,250
1280 x 720 p60	60,000	45,000	74,250
1920 x 1080 i50	50,000	28,125	74,250
1920 x 1080 i60	60,000	33,750	74,250
1280 x 720	59,855	44,772	74,500
1024 x 768	75,029	60,023	78,750
1280 x 800	59,810	49,702	83,500
1366 x 768	59,790	47,712	85,500
1360 x 768	60,015	47,712	85,500
1024 x 768	84,997	68,677	94,500
1440 x 900	59,887	55,935	106,500
1280 x 1024	60,020	63,981	108,000
1400 x 1050	59,978	65,317	121,750
1280 x 800	84,880	71,554	122,500
1280 x 1024	75,025	79,976	135,000
1440 x 900	74,984	70,635	136,750
1680 x 1050	59,954	65,290	146,250
1280 x 960	85,002	85,938	148,500
1920 x 1080	60,000	67,500	148,500

Contacter Dell

Pour les clients qui résident aux États-Unis, appelez 800-WWW-DELL (800-999-3355).



REMARQUE : Si vous n'avez pas une connexion Internet, vous pouvez aussi trouver les informations de contact dans la boîte, sur le ticket, la facture ou le catalogue des produits Dell.

Dell™ offre plusieurs options de service et d'assistance téléphonique et en ligne. La disponibilité peut varier en fonction du pays et du produit, et donc certains services peuvent ne pas être disponibles dans votre pays. Pour contacter Dell pour les ventes, l'assistance technique, ou les questions de service à la clientèle :

- 1 Visitez [Support.dell.com](https://support.dell.com).
- 2 Vérifiez votre pays ou région dans le menu **Choisir un Pays/Région** au bas de la page.
- 3 Cliquez sur **Nous contacter** sur le côté gauche de la page.
- 4 Sélectionnez le lien du service ou de l'assistance requise.
- 5 Choisissez la méthode pour contacter Dell qui vous convient le mieux.

Appendice: Glossaire

Lumens ANSI — Un standard pour mesurer la luminosité. Il est calculé en divisant une image d'un mètre carré en 9 rectangles égaux, en mesurant le lux (ou la luminosité) au centre de chaque rectangle et en faisant la moyenne de ces neuf points.

Format d'image — Le format d'image le plus populaire est 4:3 (4 par 3). Les premiers formats vidéo de télévisions et d'ordinateur étaient un format d'image de 4:3, ce qui signifie que la largeur de l'image est de 4/3 de fois la hauteur.

Luminosité — La quantité de lumière émise à partir d'un affichage ou d'un affichage de projection ou un appareil de projection. La luminosité du projecteur est mesurée en lumens ANSI.

Température des couleurs — L'apparence de la couleur de la lumière blanche. Une température des couleurs basse donnera une lumière plus chaude (plus jaunâtre/rougeâtre) et une température des couleurs élevée donnera une lumière plus froide (plus bleuâtre). L'unité standard pour la température des couleurs est Kelvin (K).

Vidéo composante — Une méthode pour délivrer la vidéo de qualité dans un format composé d'un signal de luminance et de deux signaux de chrominance séparés, et est définie par Y'Pb'Pr' pour les composantes analogiques et par Y'Cb'Cr' pour les composantes numériques. La vidéo composante est disponible sur les lecteurs DVD.

Vidéo composite — Un signal vidéo qui combine luma (luminosité), chroma (couleur), burst (référence de couleur), et sync (signaux de sync horizontal et vertical) en une onde de signal transportée sur une seule paire de fil. Il existe trois types de formats, NTSC, PAL et SECAM.

Résolution compressée — Si les images reçues sont d'une résolution plus haute que la résolution native du projecteur, l'image résultante sera réduite pour rentrer sur la résolution native du projecteur. La compression d'une image dans un appareil numérique peut causer certaines images d'être perdues.

Rapport de contraste — Plage des valeurs claires et foncées dans une image, ou le rapport entre leurs valeurs maximum et minimum. Il y existe deux méthodes utilisées par l'industrie de la projection pour mesurer le rapport :

1 Plein ON/OFF — mesure le rapport de la lumière générée d'une et une image toute blanche (Plein ON) et la lumière générée d'une image toute noire (Plein OFF).

2 ANSI — mesure un motif de 16 rectangles noirs et blancs alternés. La lumière moyenne générée partir des rectangles blancs est divisée par la lumière moyenne générée par les rectangles noirs pour déterminer le rapport de contraste ANSI.

Le contraste *Plein On/Off* est toujours un nombre plus grand que le contraste ANSI pour le même projecteur.

dB — décibel — Une unité utilisée pour exprimer la différence relative en puissance ou intensité, habituellement entre deux signaux acoustiques ou électriques, égal dix fois le logarithme commun du rapport des deux niveaux.

Écran diagonal — Une méthode de mesure de la taille d'un écran ou d'une image projetée. Elle mesure d'un coin au coin opposé. Un écran de 9 pieds de haut, 12 pieds de large, avec une diagonale de 15 pieds. Ce document considère que les dimensions de la diagonale sont destinées à un rapport de 4:3 traditionnel de l'image d'un ordinateur comme pour l'exemple ci-dessus.

DLP® — Digital Light Processing™ — Technologie d'affichage réflective mise au point par Texas Instruments, utilisant de petits miroirs manipulés. La lumière passant à travers un filtre de couleurs est envoyée sur les miroirs DLP qui ordonnent les couleurs RVB dans une image projetée à l'écran, aussi connu sous le nom de DMD.

DMD — Dispositif micro-miroir numérique — Chaque DMD est composé de milliers de miroirs en alliage d'aluminium microscopiques inclinés montés sur une fourche masquée.

Distance focale — La distance entre la surface d'un objectif et son foyer.

Fréquence — C'est la vitesse de répétition en cycles par secondes des signaux électriques. Mesurée en Hz (Hertz).

HDCP — High-Bandwidth Digital-Content Protection — Une spécification mise au point par Intel™ Corporation pour protéger les contenus numériques sur des interfaces numériques, comme par exemple DVI, HDMI.

HDMI — High-Definition Multimedia Interface (Interface multimédia haute définition) — HDMI transporte la vidéo haute définition non compressée avec le signal audio numérique et les données de contrôle de l'appareil dans un seul connecteur.

Hz (Hertz) — Unité de fréquence.

Correction trapézoïdale — Dispositif qui corrigera une image par rapport la déformations (habituellement un effet de sommet large et de base étroite) d'une image projetée causée par l'angle incorrect du projecteur par rapport l'écran.

Distance maximum — La distance par rapport l'écran laquelle le projecteur peut se trouver pour projeter une image utilisable (suffisamment lumineuse) dans une pièce entièrement noire.

Taille de l'image maximum — L'image la plus grande qu'un projecteur peut projeter dans une pièce sombre. Ceci est généralement limité par la plage focale des optiques.

Distance minimum — La position la plus proche à laquelle un projecteur peut faire la mise au point d'une image sur un écran.

NTSC — National Television Standards Committee. Le standard d'émission pour la vidéo et la projection utilisé en Amérique du Nord, avec un format de 525 lignes et 30 images/seconde.

PAL — Phase Alternating Line. Un standard d'émission pour la vidéo et la projection en Europe avec un format de 625 lignes et 25 images/seconde.

Image inversée — Fonctionnalité permettant de renverser l'image horizontalement. Quand elle est utilisée dans un environnement de projection avant normal, le texte, les graphiques, etc, sont inversés. L'image inversée est utilisée pour la projection arrière.

RVB — Rouge, Vert, Bleu — habituellement utilisé pour décrire un moniteur nécessitant des signaux séparés pour chacune des trois couleurs.

SECAM — Un standard français et international d'émission pour la vidéo et la projection, très similaire à PAL mais avec une méthode d'envoi différente pour les couleurs.

SVGA — Super Video Graphics Array — Comptage de pixels de 800 x 600.

SXGA — Super Extended Graphics Array, — Comptage de pixels de 1280 x 1024.

UXGA — Ultra Extended Graphics Array — Comptage de pixels de 1600 x 1200.

VGA — Video Graphics Array — Comptage de pixels de 640 x 480.

XGA — Extended Video Graphics Array — Comptage de pixels de 1024 x 768.

WXGA — Wide Extended Graphics Array — 1280 x 800 pixels.

Objectif zoom — Objectif avec une distance de focale variable permettant à l'opérateur de se rapprocher ou de s'éloigner pour rendre l'image plus petite ou plus grande.

Rapport d'objectif zoom — C'est le rapport entre la plus petite et la plus grande image qu'un objectif peut projeter à partir d'une distance fixe. Par exemple, un rapport d'objectif zoom de 1,4:1 signifie qu'une image de 10 pieds sans zoom serait une image de 14 pieds en plein zoom.

Index

A

- Adaptateur secteur 14
- Affichage à l'écran 29
- Allumer/éteindre le projecteur
 - Allumer le projecteur 18
 - Eteindre le projecteur 18

C

- Clé USB 16
- Conf. Alim. 41, 42
- Conf. Menu 38
- Connexion d'un lecteur de DVD à l'aide d'un câble A/V sur RCA 14
- Connexion d'un ordinateur avec un câble USB 12
- Connexion du projecteur
 - A un ordinateur 11
 - Adaptateur secteur 11, 12, 15
 - Câble avec fiche de 3,5 mm A/V sur RCA 14
 - Câble HDMI 15
 - Câble universel 24 broches sur VGA 11
 - Câble USB-A/USB-B 12
 - Connexion avec un câble HDMI 15
 - Cordon d'alimentation 11, 12, 14, 15, 16, 17

Contacteur Dell 6, 56

D

- Dell
 - contacter 62

E

Éco énergie 41

G

- Guide de dépannage 54
 - Contacteur Dell 54

M

- Menu position 38
- Menu tempo 38
- Menu transparence 38
- Mot 38
- Mot de passe 38

N

numéros de téléphone 62

P

Panneau de commandes 23

- Ports de connexion
 - Connecteur d'entrée A/V 10
 - Connecteur E/S universel pour entrée VGA et entrées/sorties audio 10
 - Connecteur HDMI 10
 - Connecteur USB Type A 10
- Emplacement pour carte MicroSD 10
- Sortie VGA-A (prise en boucle du moniteur) 10

R

- Réglage de l'image projetée 19
 - baisser le projecteur
 - Molette de réglage d'inclinaison frontale 19
 - Réglage de la hauteur du projecteur 19
- Réglage du zoom et de la mise au point du projecteur 20
 - Bague de mise au point 20
- Réin., Usine 37

S

- Séquence tests 36
- SOURCE D'ENTRÉE 29
- Spécifications
 - Audio 59
 - Compatibilité Vidéo 58
 - Connecteurs d'E/S 59
 - Consommation électrique 59

- Couleurs affichables 58
- Dimensions 59
- Distance de projection 58
- Environnement 59
- Flash interne 58
- Luminosité 58
- Niveau de bruit 59
- Nombre de pixels 58
- Objectif de projection 58
- Poids 59
- Rapport de contraste 58
- Source d'alimentation 58
- Taille d'écran de projection 58
- Uniformité 58
- Vanne légère 58

- support
 - contacter Dell 62

T

- Télécommande 25

U

- Unité principale 8
 - Bague de mise au point 8
 - Molette de réglage d'inclinaison 8
 - Objectif 8
 - Panneau de contrôle 8